

## PFS SERİSİ PEDALLI AKIŞ ŞALTERİ

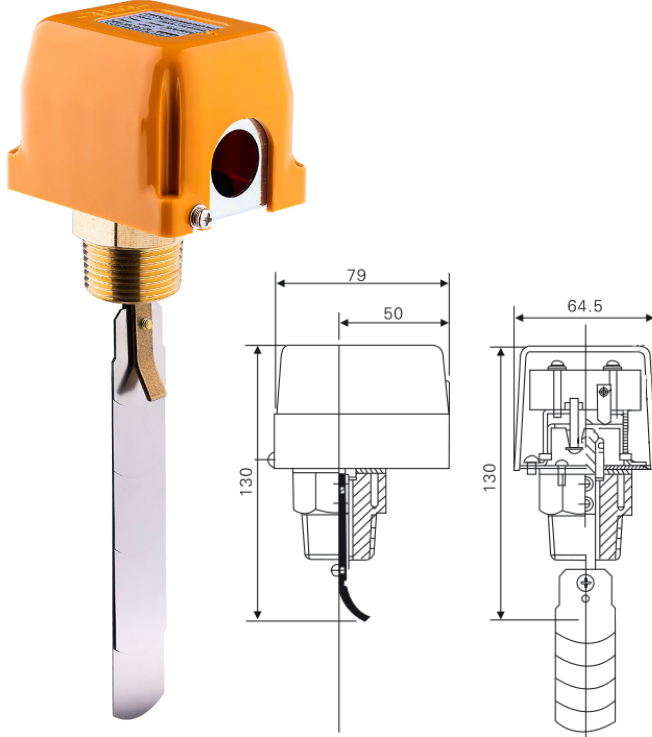

Su, soğutma sistemleri, yağlama sistemleri, yangın sistemleri için uygundur. PFS Serisi akış şalterleri, üzerinde bulunan çeşitli boyutlardaki pedallar sayesinde 1" 'dan 6" 'a kadar genişlikteki borularda akış var-yok kontrolü, düşük ya da yüksek debi için kontak verme uygulamalarında kullanılabilir.

### ÜRÜN ÖZELLİKLERİ

<b>Elektrik Besleme</b>	: 24-250 VA ,15(8)A
<b>Kontakt</b>	: T.K.Ç.Y mekanik mikro switch tek kutup çift yön.
<b>Ortam Çalışma Sıcaklığı</b>	: -0 C....+60 °C
<b>Akışkan Sıcaklığı</b>	: 5°C... 100 °C
<b>Maks. Çalışma Basıncı</b>	: 10 bar
<b>Basınç Kaybı</b>	: Yaklaşık 0,01....0,03 bar
<b>Mikro Switch Kontakt Ayarı</b>	: Fabrika ayarlıdır, ihtiyaç halinde,bir vida ile yapılmaktadır.
<b>Koruma Sınıfı</b>	: IP 65
<b>Kullanıldığı Boru Çapı</b>	: 1" .....6" aralığında 4 adet pedal vardır. Boru çapına göre ayarlanır.
<b>Bağlantı</b>	: Boru üzerine 1" kaynatılan manşona bağlanır.

### TEKNİK ÖZELLİKLER

Bağlantı Ölçüsü (inch)	Akış Aralığı (Litre/dk)			
	Min. Ayar		Max. Ayar	
	Akış Düşerken	Akış Yükselirken	Akış Düşerken	Akış Yükselirken
1"	18	21	45	50
1 1/2"	30	35	100	105
2"	50	58	150	155
2 1/2"	75	86	187	200
3"	100	115	225	260
4"	110	154	317	337
5"	170	236	462	490
6"	225	308	562	599