

BASINÇ DÜŞÜRÜCÜ VE SABİTLEME KONTROL VANASI

Ürün Tanıtımı

Basınç düşürücü /sabitleme hidrolik kontrol vanası, giriş basıncını sabitleyerek çıkış basıncını istenilen değere düşüren kontrol vanasıdır. Vana üzerinde iki adet pilot vana bulunur Giriş yönündeki pilot vana basınç sabitleme pilotudur ve giriş basıncını sabitler. Diğer pilot vana basınç düşürücü pilot vanadır ve çıkış basınç değerini istenilen değere düşürerek sabit kalmasını sağlar. Basınç düşürücü/sabitleme kontrol vanası, aşağı eğim yönünde pompalama yapan, pompaj sistemlerindeki aşırı akışı ve yüksek basıncı regüle ederek sistemin normal değerler çalışmasını sağlar. Vana akış miktarı değişimlerinden etkilenmeden, giriş basıncını ve çıkış basıncını sürekli kontrol ederek sabit tutar.

Satınalma

Bu kontrol vanaları hat basıncı ile çalışan doğrudan diyafram kapatmalı otomatik hidrolik kontrol vanalarıdır. Vana gövdesinin ve diyaframının mükemmel tasarımı sayesinde minimum basınç kaybında, düzgün bir akış sağlar. Ana vana gövdesinde mil, yatak ve burç gibi aşınan parçalar bulunmadığından çok daha uzun ömürlüdür. Ana vananın tek hareketli parçası vana diyaframıdır.

Sipariş Bilgileri

Sipariş esnasında aşağıdaki bilgileri lütfen satış temsilcimize veriniz.

Maksimum debi miktarı : m ³ /h	Maksimum vana giriş basıncı : bar
Maksimum şebeke / işletme basıncı: bar	Minimum vana giriş basıncı : bar
Ana boru hat çapı : mm	İstenilen çıkış basınç değeri : bar
Vana bağlantı tipi : ---	İstenilen vana giriş basıncı : bar

Kontrol Sistem Elemanları

Basınç Sabitleme Pilot Vana	Basınç Düşürücü Pilot Vana
Küresel vanalar	Manometre
In-line parmak filtre	Ayar Cıvatası

Çap Tayini

Vana çapı ana hat ile aynı veya bir çap küçük olmalıdır. Devamlı akışlarda maksimum su hızı 5.5 m/s kabul edilmelidir.

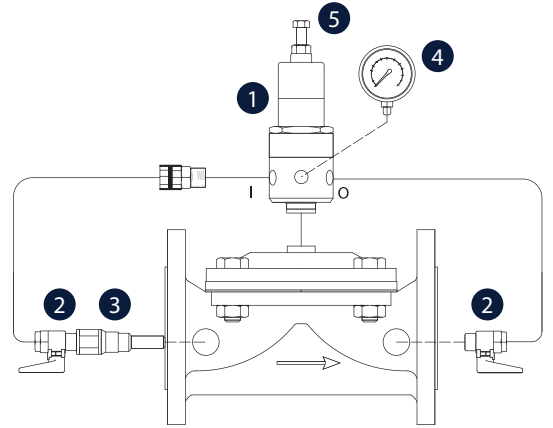

Örnek montaj



Hava Tahliye Vanası

Pislik Tutucu Vana

Basınç Düşürücü ve Sabitleme Kontrol Vanası